



COMUNE DI PONTECAGNANO FAIANO

PROVINCIA DI SALERNO

SERVIZI CIMITERIALI, DELL'AMBIENTE E DELL'UFFICIO CASA

Mod. cim_025_mon

MARCA
DA
BOLLO
€ 16,00

Spazio
riservato
al protocollo
dell'Ente

Al Responsabile del
Servizio Cimitero
del Comune di
Pontecagnano Faiano

ISTANZA PER INSTALLAZIONE MONUMENTO FUNEBRE

Il/La sottoscritto/a _____ nato/a _____ a _____

il _____ residente a _____

in via _____ n° _____, telefono _____

tipo documento _____ n. _____ rilasciato da _____ scad. _____

C.F. _____

nella sua qualità di:

coniuge;

convivente _____ (specificare il tipo di convivenza);

unico parente _____ (specificare il tipo di parentela);

parente prossimo _____ (specificare il tipo di parentela);

del defunto _____ deceduto il _____

e sepolto nella fossa sita nel Riq. _____ n. _____

CHIEDE

sotto la propria responsabilità ed in nome e per conto degli altri famigliari ed aventi diritto, l'autorizzazione a far installare un monumento funebre in marmo sulla fossa predetta, dichiarando che è conforme ai grafici allegati.

Comunica che i lavori saranno eseguiti dalla ditta autorizzata _____

con sede in _____ alla via _____ tel. _____

consapevole delle sanzioni penali, nel caso di dichiarazioni mendaci o non veritiere, di formazione o uso di atti falsi, richiamate dall'art.76 del D.P.R. 445/2000 e consapevole che, qualora emerga la non veridicità del contenuto della presente dichiarazione, ai sensi dell'art.75 del D.P.R. 445/2000, decadrà dai benefici eventualmente ottenuti,

DICHIARA

- che non vi sono parenti e aventi diritto del defunto contrari e che il sottoscritto agisce in nome e per conto e con il preventivo consenso di tutti gli aventi titolo e che in ogni caso l'Amministrazione Comunale s'intenderà e resterà estranea all'azione che ne consegue e, pertanto, di sollevare e

tenere indenne il Comune di Pontecagnano Faiano da qualsivoglia responsabilità derivante da pretese e recriminazioni che dovessero essere sollevate da terzi con riferimento alle suddette operazioni cimiteriali;

- di impegnarsi, entro 15 gg. dalla presentazione al protocollo dell'Ente della presente istanza, ad effettuare il pagamento della tariffa cimiteriale, nell'importo previsto alla data della presente richiesta e di seguito riportata;
- di conoscere e accettare le condizioni e le prescrizioni normative e regolamentari vigenti in materia di Polizia Mortuaria;
- di aver preso conoscenza della informativa in materia di protezione dei dati personali.

Allega alla presente:

1. Copia del codice fiscale e del documento d'identità in corso di validità del richiedente;
2. Grafici relativi alla installazione del monumento funebre;
3. Attestazione del versamento di € 75,00 da effettuarsi tramite pagamento Pago PA nella sezione "pagamenti on-line" del sito istituzionale dell'ente indicando come causale "installazione monumento funebre Riq._____".

Pontecagnano Faiano li, _____

Il / La Richiedente

NORME PER LA COMPILAZIONE:

Onde evitare eventuale rigetto dell'istanza per carenza documentale,

Il modello va obbligatoriamente compilato in tutti i suoi campi

Ove riportate è necessario barrare con una croce od annerire le caselle di interesse.

Informativa ai sensi art. 13 Regolamento UE 2016/679 (Regolamento Generale sulla Protezione dei Dati)

La informiamo che i dati raccolti saranno trattati ai sensi della normativa vigente in tema di protezione dei dati personali.

Il titolare del trattamento dei dati è il COMUNE DI PONTECAGNANO FAIANO, che lei potrà contattare ai seguenti riferimenti: Telefono: 089 386311 Indirizzo PEC: rpd@comune.pontecagnanofaiano.sa.it

Potrà altresì contattare il Responsabile della protezione dei dati al seguente indirizzo di posta elettronica: responsabileprotezionedati@legalmail.it

Il trattamento dei dati personali raccolti viene effettuato per finalità connesse all'esecuzione di compiti di interesse pubblico e per l'esercizio di pubblici poteri, nonché per adempiere ad eventuali obblighi di legge (ai sensi dell'art. 6 par. 1 del Regolamento 2016/679) nell'ambito del procedimento per il quale la presente dichiarazione viene resa.

I dati raccolti:

- sono trattati da personale dell'ente appositamente autorizzato e/o da soggetti esterni designati dal Titolare in forma scritta come di Responsabili del trattamento, per attività strumentali al perseguimento delle finalità dell'ente;
- potranno essere comunicati a soggetti pubblici per l'osservanza di obblighi di legge o per finalità connesse all'esecuzione di compiti di interesse pubblico;
- sono conservati per il tempo necessario allo svolgimento del procedimento in oggetto e tenuto conto degli obblighi di legge a cui il Titolare deve sottostare nell'adempimento delle proprie funzioni istituzionali;
- possono essere soggetti a comunicazione e/o a diffusione esclusivamente in adempimento ad obblighi previsti dalla legge o da regolamenti e non sono soggetti a trasferimento a paesi terzi.

Le comunichiamo inoltre che il conferimento dei dati è obbligatorio per il perseguimento delle finalità descritte e l'eventuale rifiuto determinerà l'impossibilità di dar corso al procedimento.

Potrà far valere, in qualsiasi momento e ove possibile, i Suoi diritti, in particolare con riferimento al diritto di accesso ai Suoi dati personali, nonché al diritto di ottenerne la rettifica o la limitazione, l'aggiornamento e la cancellazione, nonché con riferimento al diritto di portabilità dei dati e al diritto di opposizione al trattamento, salvo vi sia un motivo legittimo del Titolare del trattamento che prevalga sugli interessi dell'interessato, ovvero per l'accertamento, l'esercizio o la difesa di un diritto in sede giudiziaria.

Potrà esercitare i Suoi diritti rivolgendosi al Titolare o al Responsabile della protezione dei dati, reperibili ai contatti sopra indicati.

Ha diritto di proporre reclamo all'Autorità Garante per la protezione dei dati personali qualora ne ravvisi la necessità.

Il Titolare non adotta alcun processo decisionale automatizzato, compresa la profilazione, di cui all'articolo 22, paragrafi 1 e 4, del Regolamento UE n. 679/2016.

NOTE:

GRAFICI : Misure massime da osservare

Disegno in pianta, in prospetto frontale ed in prospetto laterale

Telaio: cm.180 x cm.80 x cm.15

Controtelaio: cm.155 x cm.55

Lapide: cm.165 x cm.65

Altezza piano della lapide dal piano calpestio: cm.40

ORNAMENTI : Misure massime da osservare

- n. 1 Croce (altezza max cm.30);
- n. 1 Statua (altezza max cm.30);
- n. 1 Portafoto (max cm.30 x cm.30);
- n. ___ Portafiori (altezza max cm.30);
- n. 1 Portalampada (altezza max cm.30);
- n. ___ Portaceri (altezza max cm.30)

EPIGRAFE :

Cognome e Nome _____

Data di Nascita _____

Data di Morte _____

Frase brevi _____

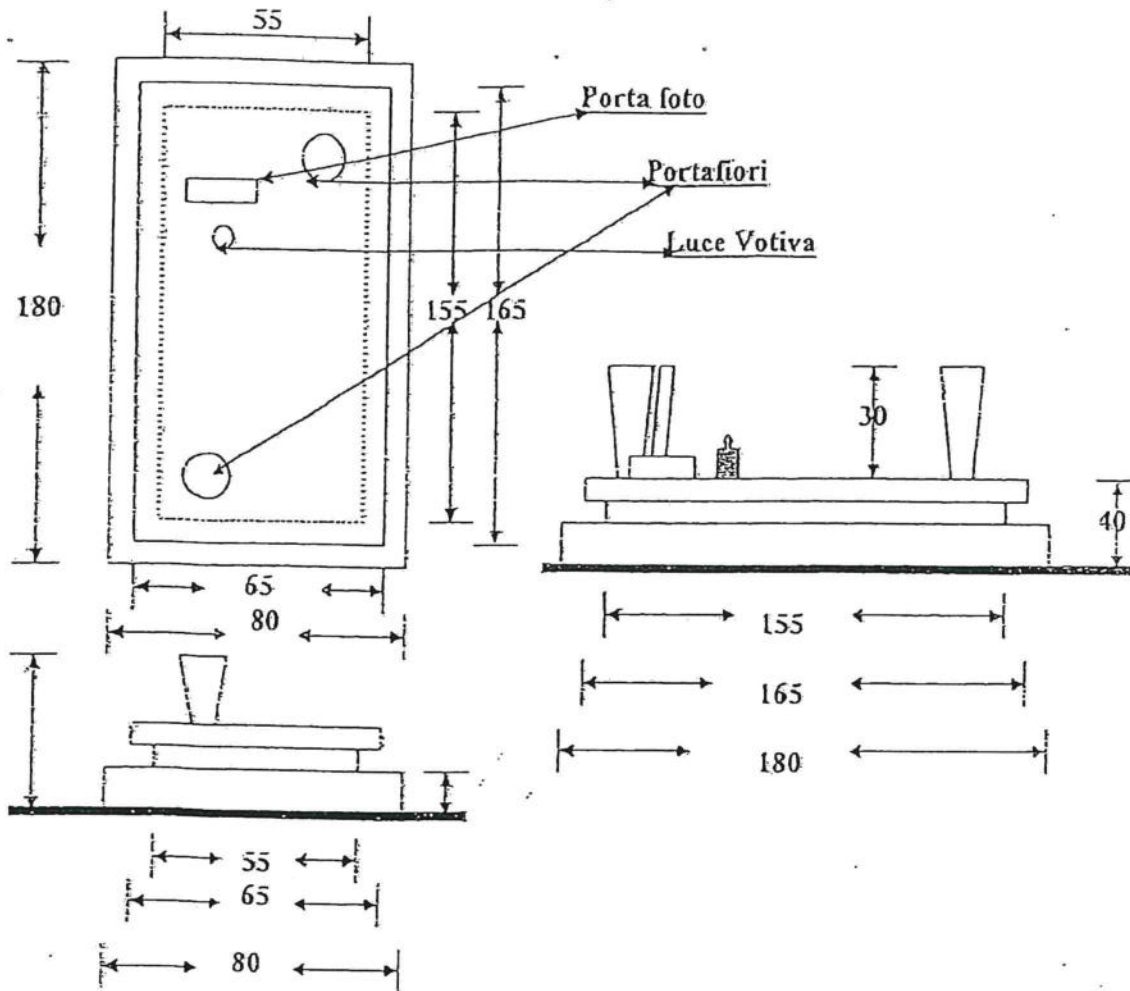

Defunto _____ Riq. _____ n. _____

Firma del responsabile della ditta esecutrice dei lavori _____

Firma del richiedente _____

Il Responsabile del Servizio Cimitero:

- Vista l'istanza presentata;
- Visti i grafici;
- Visto l'art. 78 del Regolamento di Polizia Mortuaria;
- Vista la ricevuta del versamento, come da vigente tariffario, dell'importo di € 75,00;

Autorizza l'installazione del monumento funebre.

Pontecagnano Faiano, _____

Il Responsabile _____

SERVIZIO CIMITERIALE

Da verifica odierna, i lavori sono conformi ai grafici allegati all'istanza.

Pontecagnano Faiano, _____

Il Verificatore _____